

RB9412 NÁVOD K POUŽITÍ

1. Vlastnosti

1.1 Čas

- Rádiově řízené hodiny (RC-DCF)
- 12/24hodinový formát zobrazení času
- Funkce odložení buzení
- Zobrazení dne v týdnu v 10 volitelných jazycích

1.2 Teplota

- Rozpětí měřitelné teploty uvnitř: $-10^{\circ}\text{C} \sim +50^{\circ}\text{C}$
- Volitelné jednotky $^{\circ}\text{C} / ^{\circ}\text{F}$
- Rozpětí měřitelné teploty venku: $-20 \sim 50^{\circ}\text{C}$

1.3 Vnější bezdrátový senzor

- Frekvence rádiového signálu 433 MHz RF
- Dosah přenosu: 70 metrů (na volném prostranství)
- Indikátor nízkého stavu baterii vnějšího senzoru
- Možnost připevnění na zeď nebo opření o stojánek

2. Vzhled

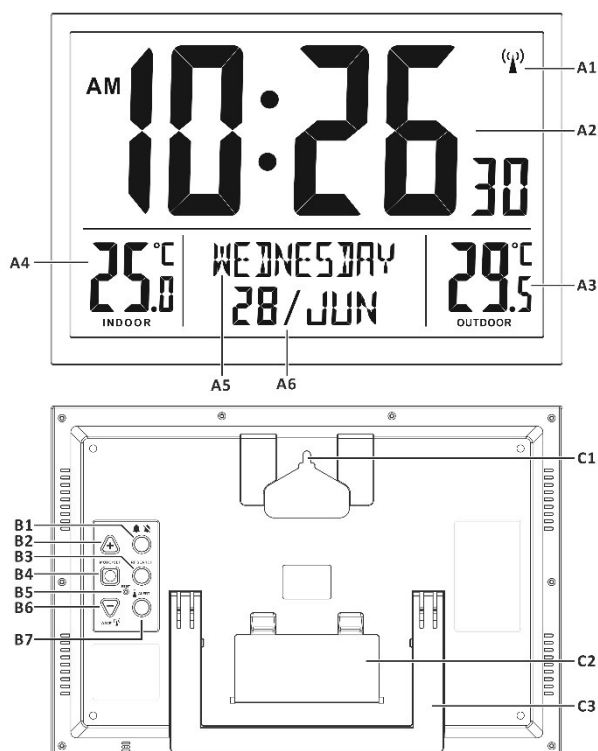

Část A:

A1: ikona rádiového řízení

A2: zobrazení času

A3: venkovní teplota

A5: datum, den v týdnu

A4: vnitřní teplota

Část B:

B1: tlačítko pro zapnutí a vypnutí budíku "ALARM



B4: tlačítko pro nastavení "MODE/SET"

B5: tlačítko "RESET"

B2: tlačítko "+"

B6: tlačítko "-/ () "

B3: tlačítko pro hledání rádiového signálu "RF SEARCH"

B7: tlačítko "ALERT"

Část C:

C1: zdička pro připevnění na zeď

C3: stojánek

C2: prostor pro baterii

3. Vzhled vnějšího bezdrátového senzoru

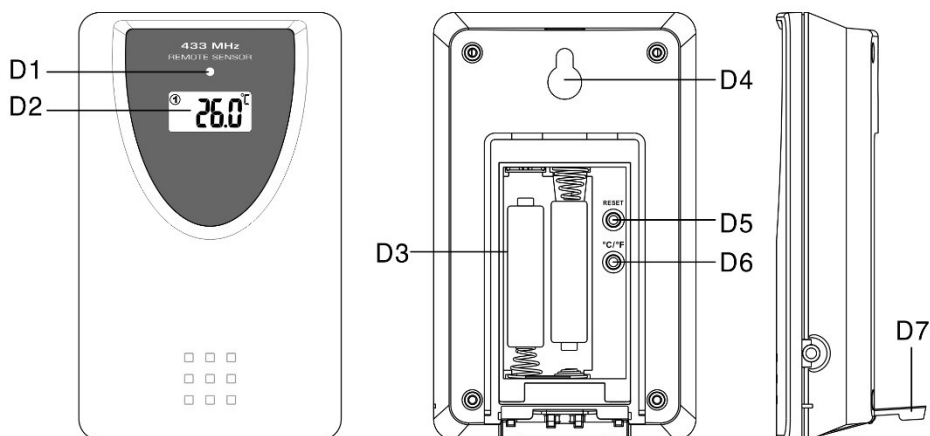

D1: LED indikátor přenosu signálu

D5: tlačítko "RESET"

D2: venkovní teplota

D6: tlačítko °C/°F"

D3: prostor pro baterii

D7: stojánek

D4: zdička pro připevnění na zeď

4. Začínáme:

4.1 Hlavní jednotka:

- Otevřete kryt prostoru pro baterii [C2].
- Vložte 6 baterií AA, věnujte při tom pozornost jejich polaritě [značky “+” a “-”].
- Vraťte kryt prostoru pro baterii [C2].

4.2 Vnější bezdrátový senzor:

- Prostor pro baterii (D3) vnějšího senzoru se nachází pod zadním krytem.
- Vložte 2 baterie AAA, věnujte při tom pozornost jejich polaritě [značky “+” a “-”].

5. Instalace:

5.1 Hlavní jednotka:

Hlavní jednotku lze umístit na jakýkoli rovný povrch (C3) pomocí stojanu nebo připevnit na stěnu pomocí otvoru pro zavěšení (C1) na zadní straně jednotky.

5.2 Vnější bezdrátový senzor:

Dálkový senzor by měl být bezpečně namontován na vodorovný povrch.

Poznámka: Přenosy mezi přijímačem a vysílačem mohou v otevřeném prostoru dosahovat až 70 m.

Otevřený prostor: nejsou zde žádné rušivé překážky, jako jsou budovy, stromy, vozidla, vedení vysokého napětí atd.



6. Přenos rádiového signálu:

- Po vložení baterií začne hlavní jednotka automaticky přijímat přenos z venkovního teplotního čidla. Na LCD se zobrazí ikona rádiové frekvence “”.
- Po vložení baterií bude venkovní senzor automaticky vysílat informace o teplotě do hlavní jednotky.
- Pokud hlavní jednotka během prvních 3 minut po vložení baterií nespojí s vnějším senzorem, na displeji se zobrazí „- - -“.
- Po dobu 3 sekund podržte tlačítko “RF SEARCH”, abyste ručně zahájili příjem.
- Zmáčknutím tlačítka “C/F” přepnete mezi zobrazováním teploty ve stupních Celsia nebo Fahrenheita.

7. Nastavení času a budíku:



7.1 Rádiově řízené hodiny:

- Po vložení baterie začnou hodiny automaticky hledat rádiový signál. Ikona rádiového řízení “” bliká na displeji.

 bliká, hodiny hledají rádiový signál	 svítí, signál byl přijat	 zmizí, příjem signálu byl neúspěšný
--------------------------------------------------------------------------------------------------------------------------------	--------------------------------------------------------------------------------------------------------------------	--------------------------------------------------------------------------------------------------------------------------------

- Hodiny každý den automaticky skenují časový signál ve 3.00 ráno pro udržení přesného času. Pokud dojde

k selhání příjmu, symbol  zmizí a skenování skončí.

- Vyhledávání signálu můžete spustit ručně, tím že 3 vteřiny podržíte tlačítko " " (B6). Každý pokus o příjem signálu trvá několik minut.
- Ukončete vyhledávání radiového signálu tím, že po dobu 3 sekund podržíte tlačítko " " (B6).
- Symbol "DST" se na displeji zobrazí, pokud je aktivní režim letního času

7.2 Ruční nastavení času:

- V režimu zobrazení času podržte po dobu 3 vteřin tlačítko "MODE" pro vstup do manuálního nastavení času/kalen.
- Stiskněte tlačítko "+" nebo "-" pro nastavení požadované hodnoty a stiskem tlačítka "MODE" potvrďte každé nastavení. Podržte tlačítka "+" nebo "-" zmáčknutá pro urychlení nastavování.
- Sekvence nastavení je následující: 12/24- hodinové zobrazení času příjem signálu zapnutý /vypnutý, časové pásmo, jazyk zobrazení dne v týdnu, hodina, minuta, vteřina, rok, měsíc, den, jednotka zobrazení teploty, doba trvání zvonění budíku.
- Den v týdnu lze zobrazit v 10 jazycích: němčina, angličtina, francouzština, italština, nizozemština, španělština, dánština, čeština, polština, švédština



Poznámka:

- (1) Pokud po dobu 15 vteřin nezmáčknete žádné tlačítko, nastavování se automaticky ukončí.
- (2) Časové pásmo: Časové pásmo se používá pro země, kde může být přijímán časový signál DCF, ale časové pásmo je jiné než v Německu. Když je čas země o 1 hodinu napřed než německý čas, měla by být zóna nastavena na 01. Poté se hodiny automaticky nastaví o 1 hodinu napřed od přijatého signálu.
- (3) Doba trvání zvonění budíku: dvě možnosti – 1 minuta a 2 minuty.
- (4) Vteřiny mohou být nastaveny pouze na hodnotu 0.

7.3 Denní buzení:

- Press Stiskněte tlačítko "MODE" pro zobrazení času budíku. Na displeji se objeví "ALARM TIME".
- Při prohlížení času budíku podržte tlačítko "MODE" po dobu 3 vteřin pro vstup do nastavení času budíku. Stiskněte tlačítko "+" nebo "-" pro nastavení požadovaného času budíku. Stiskněte tlačítko "MODE" pro potvrzení nastavení.

7.4 Funkce odložení buzení:







- Zmáčkněte tlačítko "ALARM   " pro zapnutí / vypnutí buzení. Když je budík zapnutý, na displeji se zobrazí "".
- Když budík zvoní, zmáčkněte jakékoliv tlačítko, abyste ho vypnuli. V opačném případě, na základě předchozího nastavení délky zvuku budíku, bude budík zvonit 2 minuty nebo 1 minutu a poté se automaticky vypne.

8. Teploměr:

- Pokud je teplota mimo měřitelný rozsah, na LCD displeji se zobrazí LL.L (teplota je nižší, než minimální

teplota) nebo HH.H (teplota je vyšší než maximální teplota).

8.1 Funkce upozornění na teplotu:

- Zmáčkněte tlačítko „ALERT“ pro zapnutí / vypnutí funkce upozornění na venkovní teplotu.
- Zmáčkněte tlačítko ALERT a:
 - ◇ aktivujte upozornění na nejvyšší vnější teplotu. Na displeji se pak vedle vnější teploty zobrazí ikona “”.
 - ◇ aktivujte upozornění na nejnižší vnější teplotu. Na displeji se pak vedle vnější teploty zobrazí ikona “”.
 - ◇ aktivujte upozornění na nejvyšší a nejnižší vnější teplotu. Na displeji se pak vedle vnější teploty zobrazí ikona “”.
- ◇ deaktivujte výstrahu na vnější teplotu, ikona zmizí.
- Podržením tlačítka „ALERT“ po dobu 3 sekund vstoupíte do nastavení upozornění na venkovní teplotu. Vedle vnější teploty bliká ikona “” nebo “”. Stiskněte tlačítko „+“ nebo „-“ pro úpravu hodnoty nastavení, stiskněte „ALERT“ pro potvrzení nastavení. Postup nastavení je následující: Horní mez teploty, Dolní mez teploty.
- Když se sepne upozornění, bude vedle teploty blikat patřičná ikona “” nebo Zvuk upozornění zastavíte stisknutím libovolného tlačítka.

9. Indikátor nízkého stavu baterie:

Indikátor nízkého stavu baterie pod venkovní teplotou “” se rozsvítí. Znamená to, že venkovní čidlo má nízký stav baterie, baterie by se měly vyměnit.

Indikátor nízkého stavu baterie vedle data “” se rozsvítí. Znamená to, že hlavní jednotka má nízký stav baterie, baterie by se měly vyměnit.

10. Upozornění:

- Pokud jednotka nepracuje správně, použijte špendlík ke stisknutí tlačítka reset.
- Všechny režimy nastavení se automaticky ukončí, pokud po dobu 15 sekund nezmáčknete žádné tlačítko.
- Po vyjmutí baterie ztratí hodiny informace o čase.
- Neumísťujte hodiny do blízkosti zdrojů rušení/kovových rámců, jako jsou počítače nebo televizory.
- Nevystavujte hodiny přímému slunečnímu záření, extrémnímu horku, chladu, vysoké vlhkosti nebo mokru.
- Venkovní senzor nesmí být umístěn a instalován pod vodou. Umístěte jej mimo přímé sluneční světlo a déšť
- Nikdy nečistěte zařízení pomocí abrazivních nebo korozivních materiálů nebo produktů. Abrazivní čisticí prostředky mohou poškrábat plastové díly a korodovat elektronické obvody.



Na trh dodává:

Jasněna Vláhová, s.r.o.

Přibyslav 77, 549 01 Nové Město nad Metují, CZ

www.vlahova.cz

RB9412 NÁVOD NA POUŽITIE

1. Vlastnosti

1.1 Čas

- Rádiovo riadené hodiny (RC-DCF)
- 12/24hodinový formát zobrazenia času
- Funkcia odloženia budenia
- Zobrazenie dňa v týždni v 10 voliteľných jazykoch

1.2 Teplota

- Rozpätie merateľnej teploty vo vnútri: -10°C ~+ 50°C
- Voliteľné jednotky °C / °F
- Rozpätie merateľnej teploty vonku: -20 ~ 50°C

1.3 Vonkajší bezdrôtový senzor

- Frekvencia rádiového signálu 433 MHz RF
- Dosah prenosu: 70 metrov (na voľnom priestranstve)
- Indikátor nízkeho stavu batérii vonkajšieho senzoru
- Možnosť pripavenia na stenu alebo opretia o stojanček

2. Vzhľad

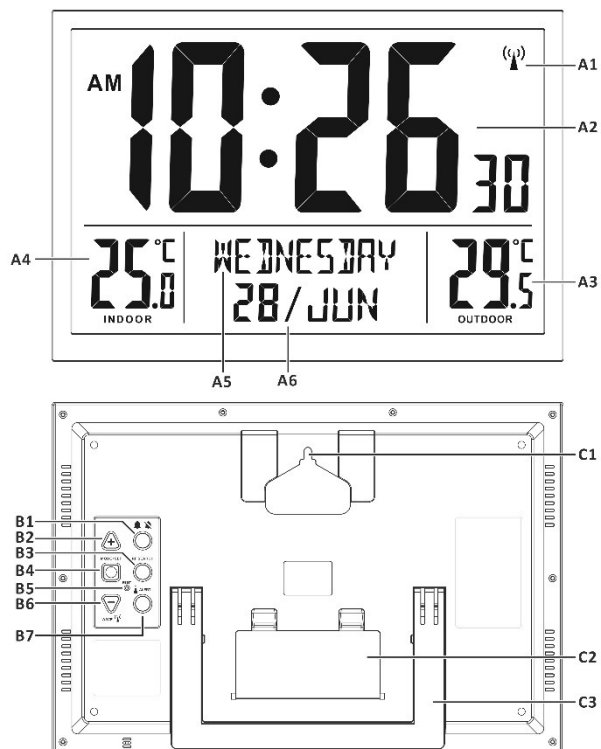

Časť A:

A1: ikona rádiového riadenia

A4: vnútorná teplota

A2: zobrazenie času

A5: dátum, deň v týždni

A3: vonkajšia teplota

Časť B:

B1: tlačítko pre zapnutie a vypnutie budíka

B4: tlačítko pre nastavenie "MODE/SET"

"ALARM  

B5: tlačítko "RESET"

B2: tlačítko "+"

B6: tlačítko "-/ 

B3: tlačítko pre hľadanie rádiového signálu "RF SEARCH"

B7: tlačítko "ALERT"

Časť C:

C1: otvor pre pripevnenie na stenu

C3: stojanček

C2: priestor pre batérie

3. Vzhľad vonkajšieho bezdrôtového senzora

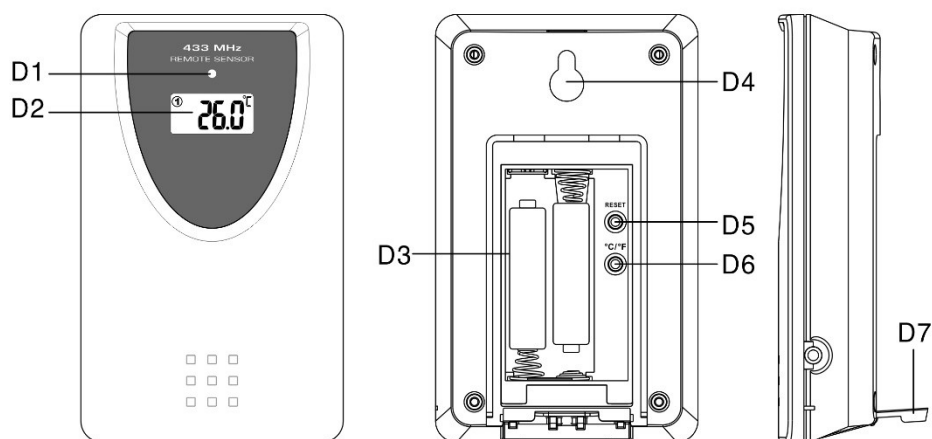

D1: LED indikátor prenosu signálu

D4: otvor pre pripevnenie na stenu

D2: vonkajšia teplota

D5: tlačítko "RESET"

D3: priestor pre batérie

D6: tlačítko °C/°F"

D7: stojanček

4. Začíname:

4.1 Hlavná jednotka:

- Otvorte kryt priestoru pre batérie [C2].
- Vložte 6 batérií AA, venujte pri tom pozornosť ich polarite [značky “+” a “-”].
- Vráťte kryt priestoru pre batérie [C2].

4.2 Vonkajší bezdrôtový senzor:

- Priestor pre batérie (D3) vonkajšieho senzora sa nachádza pod zadným krytom.
- Vložte 2 batérie AAA, venujte pri tom pozornosť ich polarite [značky “+” a “-”].

5. Inštalácia:

5.1 Hlavná jednotka:

Hlavnú jednotku je možné umiestniť na akýkoľvek rovný povrch (C3) pomocou stojanu alebo pripevniť na stenu pomocou otvoru pre zavesenie (C1) na zadnej strane jednotky.

5.2 Vonkajší bezdrôtový senzor:

Vonkajší senzor by mal byť bezpečne namontovaný na vodorovný povrch.

Poznámka: Prenosy medzi prijímačom a vysielateľom môžu v otvorenom priestore dosahovať až 70 m. Otvorený priestor: nie sú tu žiadne rušivé prekážky, ako sú budovy, stromy, vozidlá, vedenie vysokého napätia atď.

6. Prenos rádiového signálu:



- Po vložení batérií začne hlavná jednotka automaticky prijímať prenos z vonkajšieho teplotného čidla. Na LCD sa zobrazí ikona rádiovkej frekvencie “”.
- Po vložení batérií bude vonkajší senzor automaticky vysielateľ informácie o teplote do hlavnej jednotky.
- Ak sa hlavná jednotka počas prvých 3 minút po vložení batérií nespojí s vonkajším senzorom, na displeji sa zobrazí „- - -“.
- Na dobu 3 sekúnd podržte tlačítko “RF SEARCH”, aby ste ručne zahájili príjem.
- Stlačením tlačítka “C/F” prepnete medzi zobrazovaním teploty v stupňoch Celsia alebo Fahrenheita.



7. Nastavenie času a budíka:

7.1 Rádiové riadené hodiny:

- Po vložení batérie začnú hodiny automaticky hľadať rádiový signál. Ikona rádiového riadenia “” bliká na

displeji.

 bliká, hodiny hľadajú rádiový signál	 svieti, signál bol prijatý	 zmizne, príjem signálu bol neúspešný
------------------------------------------------------------------------------------------------------------------------------	--------------------------------------------------------------------------------------------------------------------	-------------------------------------------------------------------------------------------------------------------------------

- Hodiny každý deň automaticky skenujú časový signál o 3.00 ráno pre udržanie presného času. Ak dôjde k zlyhaniu príjmu, symbol  zmizne a skenovanie skončí.
- Vyhľadávanie signálu môžete spustiť ručne, tým že 3 sekundy podržíte tlačítko " " (B6). Každý pokus o príjem signálu trvá niekoľko minút.
- Ukončíte vyhľadávanie rádiového signálu tým, že na dobu 3 sekúnd podržíte tlačítko " " (B6).
- Symbol "DST" sa na displeji zobrazí, ak je aktívny režim letného času.

7.2 Ručné nastavenie času:

- V režime zobrazenia času podržte na dobu 3 sekúnd tlačítko "MODE" pre vstup do manuálneho nastavenia času/kalendára.
- Stlačte tlačítko "+" alebo "-" pre nastavenie požadovanej hodnoty a stlačením tlačítka "MODE" potvrdíte každé nastavenie. Podržaním tlačítka "+" alebo "-" urýchlite nastavovanie.
- Poradie nastavovania je nasledujúce: 12/24- hodinové zobrazenie času, príjem signálu zapnutý /vypnutý, časové pásmo, jazyk zobrazenia dňa v týždni, hodina, minúta, sekúnda, rok, mesiac, deň, jednotka zobrazenia teploty, doba trvania zvonenia budíka.
- Deň v týždni je možné zobraziť v 10 jazykoch: nemčina, angličtina, francúzština, taliančina, holandčina, španielčina, dánčina, čeština, poľština, švédčina



Poznámka:

- (1) Ak po dobu 15 sekúnd nestlačíte žiadne tlačítko, nastavovanie sa automaticky ukončí.
- (2) Časové pásmo: Časové pásmo sa používa pre krajiny, kde môže byť prijatý časový signál DCF, ale časové pásmo je iné ako v Nemecku. Keď je čas krajiny o 1 hodinu dopredu ako nemecký čas, mala by byť zóna nastavená na 01. Potom sa hodiny automaticky nastavia o 1 hodinu dopredu od prijatého signálu.
- (3) Doba trvania zvonenia budíka: dve možnosti – 1 minúta a 2 minúty.
- (4) Sekúndy môžu byť nastavené iba na hodnotu 0.

7.3 Denné budenie:

- Stlačte tlačítko "MODE" pre zobrazenie času budíka. Na displeji sa objaví "ALARM TIME".
- Pri prehliadaní času budíka podržte tlačítko "MODE" na dobu 3 sekúndy pre vstup do nastavenia času budíka. Stlačte tlačítko "+" alebo "-" pre nastavenie požadovaného času budíka. Stlačte tlačítko "MODE" pre potvrdenie nastavenia.

7.4 Funkcia odloženia budenia:

- Stlačte tlačítko "ALARM   " pre zapnutie/vypnutie budenia. Keď je budík zapnutý, na displeji sa zobrazí "".

- Keď budík zvoní, stlačte akékoľvek tlačítko, aby ste ho vypli. V opačnom prípade, na základe predchádzajúceho nastavenia dĺžky zvuku budíka, bude budík zvoniť 2 minúty alebo 1 minútu a potom sa automaticky vypne.

8. Teplomer:

- Ak je teplota mimo merateľný rozsah, na LCD displeji sa zobrazí LL.L (teplota je nižšia, ako minimálna teplota) alebo HH.H (teplota je vyššia ako maximálna teplota).

8.1 Funkcia upozornenia na teplotu:

- Stlačte tlačítko „ALERT“ pre zapnutie / vypnutie funkcie upozornenia na vonkajšiu teplotu.
- Stlačte tlačítko ALERT a:
 - ◇ aktivujte upozornenie na najvyššiu vonkajšiu teplotu. Na displeji sa potom vedľa vonkajšej teploty zobrazí ikona “▲”.
 - ◇ aktivujte upozornenie na najnižšiu vonkajšiu teplotu. Na displeji sa potom vedľa vonkajšej teploty zobrazí ikona “▼”.
 - ◇ aktivujte upozornenie na najvyššiu a najnižšiu vonkajšiu teplotu. Na displeji sa potom vedľa vonkajšej teploty zobrazí ikona “▲▼”.
 - ◇ deaktivujte výstrahu na vonkajšiu teplotu, ikona zmizne.
- Podržaním tlačítka „ALERT“ na dobu 3 sekúnd vstúpite do nastavenia upozornenia na vonkajšiu teplotu. Vedľa vonkajšej teploty bliká ikona “▲” alebo “▼”. Stlačte tlačítko „+“ alebo „-“ pre úpravu hodnoty nastavenia, stlačte „ALERT“ pre potvrdenie nastavenia. Postup nastavenia je nasledujúci: Horná hranica teploty, Dolná hranica teploty.
- Keď sa zapne upozornenie, bude vedľa teploty blikáť patričná ikona “▲” alebo “▼”. Zvuk upozornenia zastavíte stlačením ľubovoľného tlačítka.

9. Indikátor nízkeho stavu batérie:

Indikátor nízkeho stavu batérie pod vonkajšou teplotou “” sa rozsvieti. Znamená to, že vonkajšie čidlo má nízky stav batérie, batérie by sa mali vymeniť.

Indikátor nízkeho stavu batérie vedľa dátumu “” sa rozsvieti. Znamená to, že hlavná jednotka má nízky stav batérie, batérie by sa mali vymeniť.

10. Upozornenie:

- Ak jednotka nepracuje správne, použite špendlík na stlačenie tlačítka reset.
- Všetky režimy nastavenia sa automaticky ukončia, ak po dobu 15 sekúnd nestlačíte žiadne tlačítko.
- Po vytiahnutí batérie stratia hodiny informácie o čase.
- Neumiestňujte hodiny do blízkosti zdrojov rušenia/kovových rámov, ako sú počítače alebo televízory.
- Nevystavujte hodiny priamemu slnečnému žiareniu, extrémnemu teplu, chladu, vysokej vlhkosti alebo moku.
- Vonkajší senzor nesmie byť umiestnený a inštalovaný pod vodou. Umiestnite ho mimo priame sunečné

svetlo a dážď.

- Nikdy nečistite zariadenie pomocou abrazívnych alebo korozívnych materiálov alebo produktov. Abrazívne čistiace prostriedky môžu poškrabať plastové diely a korodovať elektronické obvody.



Na trh dodáva:

Veľkoobchod Vláhová Jasněna, s.r.o.

Ivanovce 194, 913 05 Ivanovce, SK

www.vlahova.cz

RB9412 INSTRUKCJA

2. Funkcje

1.1 Czas

- Zegar sterowany radiowo (RC-DCF)
- Tryb 12/24 godzinny do wyboru
- Funkcja drzemki
- Wyświetlanie dnia tygodnia w 10 opcjonalnych językach

1.2 Temperatura

- Zakres mierzalnej temperatury wewnątrz: -10°C ~+ 50°C
- Opcjonalne jednostki °C / °F
- Zakres mierzalnej temperatury na zewnątrz: -20 ~ 50°C

1.3 Zewnętrzny czujnik bezprzewodowy

- Częstotliwość sygnału radiowego 433 MHz RF
- Zasięg transmisji: 70 metrów (otwarta przestrzeń)
- Wskaźnik niskiego poziomu baterii czujnika zewnętrznego
- Można przymocować do ściany lub postawić na stojaku

2. Wygląd

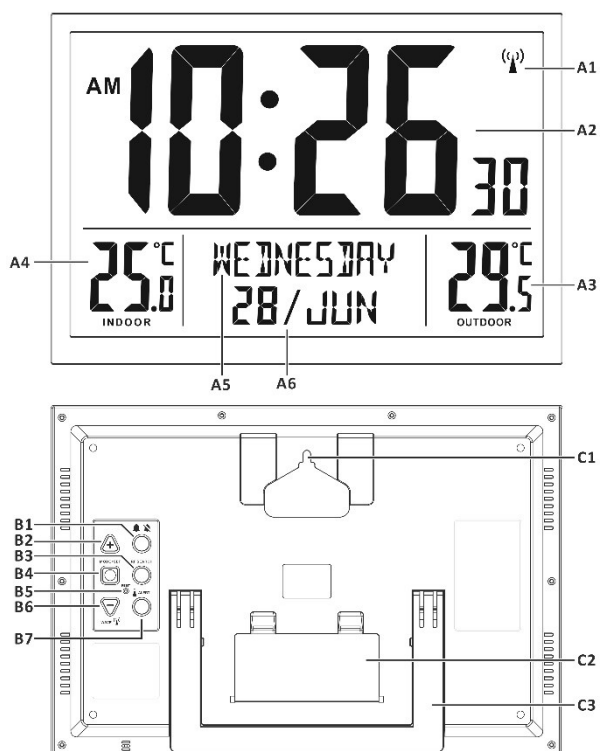

Część A:

A1: Ikona sygnału radiowego

A4: emperatura wewnątrzna

A2: wyświetlanie czasu

A5: data, dzień tygodnia

A3: temperatura na zewnątrz

Część B:

B1: przycisk "ALARM"  

B5: przycisk "RESET"

B2: przycisk "+"

B6: przycisk "-/  "

B3: przycisk "RF SEARCH"

B7: przycisk "ALERT"

B4: przycisk "MODE/SET"

Część C:

C1: gniazdo do montażu na ścianie

C3: podstawka

C2: pokrywa komory baterii

3. Wygląd zewnętrznego czujnika bezprzewodowego

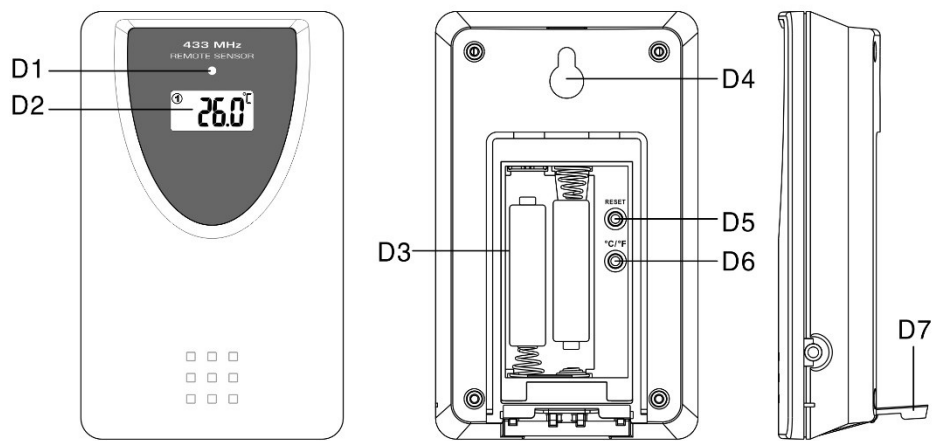

D1: Diodowy wskaźnik transmisji sygnału

D2: temperatura na zewnątrz

D3: miejsce na akumulator

D4: gniazdo do montażu na ścianie

D5: przycisk "RESET"

D6: przycisk °C/°F"

D7: podstawka

4. zaczynamy:

4.1 Główna jednostka:

- Otwórz pokrywę komory baterii [C2].
- Włóż 6 baterii AA, zwracając uwagę na ich polaryzację [znaki „+” i „-”]
- Załóż pokrywę komory baterii [C2].

4.2 Zewnętrzny czujnik bezprzewodowy:

- Prostor pro baterii (D3) vnějšího senzoru se nachází pod zadním krytem.
- Vložte 2 baterie AAA, věnujte při tom pozornost jejich polaritě [značky “+” a “-”].

5. Instalacja:

5.1 Główna jednostka:

Jednostkę główną można ustawić na dowolnej płaskiej powierzchni (C3) za pomocą stojaka lub zamontować na ścianie za pomocą otworu do zawieszania (C1) z tyłu jednostki.

5.2 Zewnętrzny czujnik bezprzewodowy:

Zdalny czujnik powinien być bezpiecznie zamontowany na poziomej powierzchni.

Uwaga: Transmisja między odbiornikiem a nadajnikiem może osiągnąć w otwartej przestrzeni do 70 m.

Otwarta przestrzeń: nie ma przeszkód zakłócających, takich jak budynki, drzewa, pojazdy, linie wysokiego napięcia itp.



6. Přenos rádiového signálu:

- Po włożeniu baterii jednostka główna automatycznie rozpocznie odbiór transmisji z czujnika temperatury zewnętrznej. Ikona częstotliwości radiowej „” pojawi się na wyświetlaczu LCD.
- Po włożeniu baterii czujnik zewnętrzny automatycznie wyśle informacje o temperaturze do jednostki głównej.
- Jeśli jednostka główna nie połączy się z czujnikiem zewnętrznym w ciągu pierwszych 3 minut po włożeniu baterii, na wyświetlaczu pojawi się „- - -”.
- Przytrzymaj przycisk „RF SEARCH” przez 3 sekundy, aby ręcznie rozpocząć odbiór.
- Naciśnij przycisk „C/F”, aby przełączyć pomiędzy wyświetlaniem temperatury w stopniach Celsjusza lub Fahrenheita.



7. Ustawianie czasu i budzika:

7.1 Zegar Ustawiany Radiowo:

- Po uruchomieniu jednostki zegar automatycznie zaczyna skanowanie w poszukiwaniu sygnału DCF. Ikona Sygnału Radiowego „” zaczyna migać na wyświetlaczu.

 miga, Sygnał DCF jest odbierany	 włącza się, Sygnał został odebrany z	 znika, Odbiór sygnału nie powiódł się
------------------------------------------------------------------------------------------------------------------------	-----------------------------------------------------------------------------------------------------------------------------	-------------------------------------------------------------------------------------------------------------------------------

	powodzeniem	
--	-------------	--

- Każdego dnia zegar automatycznie skanuje sygnał czasu o godz. 3.00 rano, aby zachować poprawność czasu. Jeśli odbiór nie powiedzie się, symbol  zniknie i skanowanie zostanie zakończone.
- Wyszukiwanie sygnału można również aktywować ręcznie, przytrzymując przycisk „” przez 3 sekundy. Każda próba odebrania sygnału trwa kilka minut.
- Zatrzymaj wyszukiwanie sygnału, przytrzymując przycisk „” przez 3 sekundy
- Symbol „DST” pojawi się na wyświetlaczu, jeśli aktywny jest tryb czasu letniego

7.2 Ręczne ustawienie czasu:

- W trybie wyświetlania czasu przytrzymaj przycisk „MODE” przez 3 sekundy, aby wprowadzić ręczne ustawienia czasu/kalendarza.
- Naciśnij przycisk „+” lub „-”, aby ustawić żadaną wartość i naciśnij przycisk „MODE”, aby potwierdzić każde ustawienie. Przytrzymaj wciśnięte przyciski „+” lub „-”, aby przyspieszyć ustawienie.
- Sekwencja ustawień jest następująca: wyświetlanie czasu 12/24-godzinnego, włączanie/wyłączanie odbioru sygnału, strefa czasowa, język wyświetlania dnia tygodnia, godzina, minuta, sekunda, rok, miesiąc, dzień, jednostka wyświetlania temperatury, czas trwania alarmu.
- Dzień tygodnia może być wyświetlany w 10 językach: niemieckim, angielskim, francuskim, włoskim, holenderskim, hiszpańskim, duńskim, czeskim, polskim, szwedzkim



Notatka:

- (5) Jeśli nie naciśniesz żadnego przycisku przez 15 sekund, ustawienie zakończy się automatycznie.
- (6) *Strefa czasowa: Strefa czasowa jest używana w krajach, w których można odbierać sygnał czasu DCF, ale strefa czasowa jest inna niż w Niemczech. Gdy czas krajowy jest o 1 godzinę do przodu w stosunku do czasu niemieckiego, strefę należy ustawić na 01. Wtedy zegar automatycznie przestawi się o 1 godzinę do przodu od odebranego sygnału.*
- (7) Czas trwania alarmu: dwie opcje - 1 minuta i 2 minuty.
- (8) Sekundy można ustawić tylko na 0.

7.3 Budzik:

- Naciśnij przycisk „MODE”, aby wyświetlić czas alarmu. „CZAS BUDZIKA.
- Podczas przeglądania godziny budzenia przytrzymaj przycisk „MODE” przez 3 sekundy, aby wejść do ustawienia godziny budzenia. Naciśnij przycisk „+” lub „-”, aby ustawić żądany czas budzenia. Naciśnij przycisk „MODE”, aby potwierdzić ustawienie.

7.4 Funkcja drzemki:







- Naciśnij przycisk „ALARM  ”, aby włączyć/wyłączyć alarm. Gdy alarm jest włączony, na wyświetlaczu pojawi się „”.
- Gdy zadzwoni alarm, naciśnij dowolny przycisk, aby go wyłączyć. W przeciwnym razie, w oparciu o poprzednie ustawienie długości dźwięku alarmu, alarm będzie dzwonił przez 2 minuty lub 1 minutę, a

następnie wyłączy się automatycznie..

8. Termometr:

Jeśli temperatura jest poza mierzalnym zakresem, na wyświetlaczu LCD pojawi się LL.L (temperatura jest niższa niż temperatura minimalna) lub HH.H (temperatura jest wyższa niż temperatura maksymalna).

8.1 Funkcje upozornění na teplotu:

- Naciśnij przycisk „ALERT”, aby włączyć/wyłączyć funkcję alarmu temperatury zewnętrznej.
- Naciśnij przycisk ALERT aby
 - ✧ aktywować ostrzeżenie o najwyższej temperaturze zewnętrznej. Ikona „  ” pojawi się na wyświetlaczu obok temperatury zewnętrznej.
 - ✧ aktywować ostrzeżenie o najniższej temperaturze zewnętrznej. Ikona „  ” pojawi się na wyświetlaczu obok temperatury zewnętrznej.
 - ✧ aktywować powiadomienie o najwyższej i najniższej temperaturze zewnętrznej. Ikona „  ” pojawi się na wyświetlaczu obok temperatury zewnętrznej.
 - ✧ dezaktywować ostrzeżenie o temperaturze zewnętrznej, ikona znika.
- Naciśnij i przytrzymaj przycisk „ALERT” przez 3 sekundy, aby przejść do ustawienia alarmu temperatury zewnętrznej. Ikona „  ” lub „  ” miga obok temperatury zewnętrznej. Naciśnij przycisk „+” lub „-”, aby dostosować wartość ustawienia, naciśnij „ALERT”, aby potwierdzić ustawienie. Procedura ustawiania jest następująca: Górna granica temperatury, Dolna granica temperatury.
- Gdy alert jest włączony, odpowiednia ikona „  ” będzie migać obok temperatury. Możesz zatrzymać dźwięk alertu, naciskając dowolny przycisk.

9. Wskaźnik niskiego poziomu baterii:

Wskaźnik niskiego poziomu baterii przy temperaturze zewnętrznej „  ” zaświeci się. Oznacza to, że czujnik zewnętrzny ma słabą baterię, należy ją wymienić.

Wskaźnik niskiego poziomu naładowania baterii obok daty „  ” zaświeci się. Oznacza to, że jednostka główna ma słabą baterię, należy ją wymienić.

10. Uwaga:

- Jeśli urządzenie nie działa prawidłowo, użyj szpilki, aby nacisnąć przycisk resetowania.
- Wszystkie tryby ustawień zostaną automatycznie zakończone, jeśli przez 15 sekund nie zostanie naciśnięty żaden przycisk.
- Po wyjęciu baterii zegar utraci informacje o czasie.
- Nie umieszczaj zegara w pobliżu źródeł hałasu/metalowych ram, takich jak komputery lub telewizory.
- Nie wystawiaj zegarka na bezpośrednie działanie promieni słonecznych, ekstremalnego ciepła, zimna, wysokiej wilgotności lub wilgoci.
- Czujnika zewnętrznego nie wolno umieszczać i instalować pod wodą. Umieść go z dala od bezpośredniego światła słonecznego i deszczu

- Nigdy nie czyść urządzenia za pomocą ściernych lub żrących materiałów lub produktów. Ścierne środki czyszczące mogą porysować plastikowe części i spowodować korozję obwodów elektronicznych.



Dostawca:

Jasněna Vláhová, s.r.o.

Přibyslav 77, 549 01 Nové Město nad Metují, CZ

www.vlahova.cz

RB9412 USER MANUAL

3. Features

1.1 Time

- Radio Controlled Time (RC-DCF)
- 12/24-hour time display selectable
- Daily Snooze Alarm function
- Day of week in 10 languages user selectable

1.2 Temperature

- Indoor measurable range: -10°C ~+ 50°C
- Measures °C / °F user selectable
- Outdoor measurable range: -20 ~ 50°C

1.3 Wireless Outdoor Sensor

- 433 MHz RF receiving frequency
- Transmission range: 70 meters (open area)
- Low-battery indicator for outdoor sensor
- Wall Mount or Table Stand

2. Unit Appearance

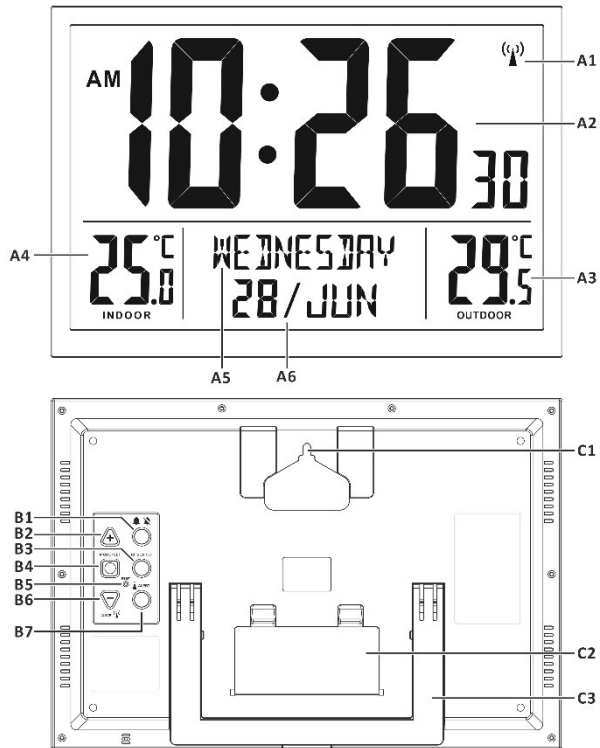

Part A:

A1: Radio Controlled Icon

A4: Indoor Temperature

A2: Time Display

A5: Date, Day of Week



A3: Outdoor Temperature

Part B:

B1: "ALARM"   button

B5: "RESET" button

B2: "+" button

B6:   "button

B3: "RF SEARCH" button

B7: "ALERT" button

B4: "MODE/SET" button

Part C:

C1: Wall Mount Hole

C3: Stand

C2: Battery Compartment

3. Outdoor Sensor Appearance

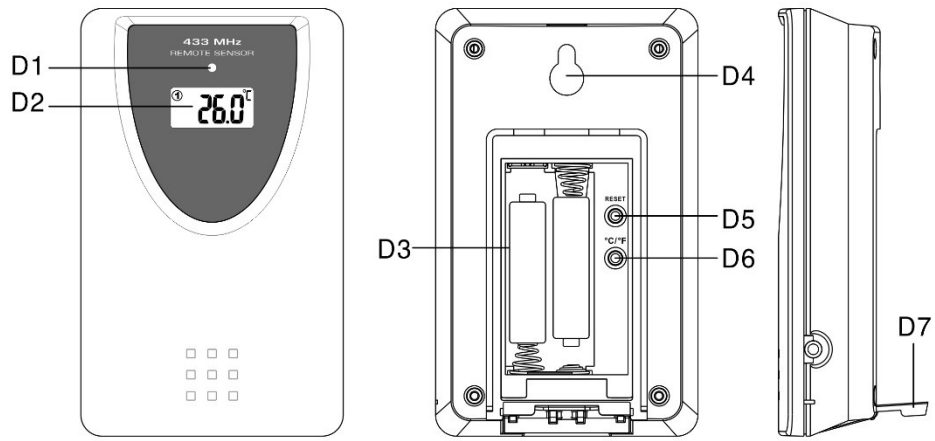

D1: Transmission Indication LED

D2: Outdoor Temperature

D3: Battery Compartment

D4: Wall Mount Hole

D5: "RESET" button

D6: "°C/°F" button

D7: Stand

4. Getting Started:

4.1 Main Unit:

- Open main unit battery compartment cover [C2]
- Insert 6 x AA size batteries observing polarity [“+” and “-” marks]
- Replace main unit battery compartment cover [C2]

4.2 Outdoor Thermo Sensor

- Battery compartment (D3) of outdoor sensor is locating behind the back cover.
- Insert 2 x AAA batteries observing polarity [“+” and “-” marks]

5. Installation

5.1 Main Unit

The main unit can be placed onto any flat surface (C3) by stand, or wall mounted by the hanging hole (C1) at the back of the unit.

5.2 Outdoor Thermo sensor

The remote sensor should be securely mounted onto a horizontal surface.

Note: Transmissions between receiver and transmitter can reach up to 70m in open area. Open Area: there are no interfering obstacles such as buildings, trees, vehicles, high voltage lines, etc.



6. RF Transmission



- The main unit automatically starts receiving transmission from outdoor thermo sensor for outdoor temperature after batteries inserted. RF icon “” displays on the LCD.
- The outdoor sensor will automatically transmit temperature signal to the main unit after batteries inserted.
- If main unit failed to receive transmission from outdoor thermo sensor in first 3 minutes after the batteries inserted, “- - . -” display on the LCD.
- Hold “RF SEARCH” button for 3 seconds to receive transmission manually.
- Press “C/F” button on outdoor sensor unit to select temperature to be displayed in Celsius mode or Fahrenheit mode.

7. Time and Alarm Setting

7.1 Radio Controlled Clock:

- After batteries inserted, the clock automatically starts to scan the DCF time signal. Radio Control Icon  " flashes on the LCD.

 flashes, Indicating now is receiving DCF signal	 turns on, Indicating signal received successfully	 disappear, Indicating signal reception failed
------------------------------------------------------------------------------------------------------------------------------------------------	--------------------------------------------------------------------------------------------------------------------------------------------------	-----------------------------------------------------------------------------------------------------------------------------------------------

- The clock automatically scans the time signal at 3.00 a.m. every day to maintain accurate timing. If reception fail, scanning stops ( " on LCD disappear)
- The clock can be set to scan the time signal manually by holding  " button (B6) for 3 seconds. Each reception takes about several minutes.
- Stop scanning by holding  " button (B6) for 3 seconds.



-  "DST" shown on the LCD if it is in Daylight Saving Time Mode

7.2 Manual Time Setting:

- In time display mode, hold "MODE" button for 3 seconds to enter Clock/Calendar setting Mode.
- Press "+" or "-" button to adjust the setting and press "MODE" button to confirm each setting. By keeping the "+" or "-" button pressed, could speed up the setting.
- The setting sequence is shown as follow: 12/24Hour, RCC on/off, Time Zone, Weekday Language, Hour, Minute, Second, Year, Month, Date, Temperature Unit, Alarm sound duration.
- There are 10 languages for day of week: German, English, French, Italian, Dutch, Spanish, Danish, Czech, Polish, Swedish

Note:



- (9) All Setting mode will automatically exit in 15 seconds without any adjustment
- (10) For Time Zone: If you receive no RC-DCF frequency signal, the time zone should be set to 0. Time Zone is used in countries which can received the DCF frequency signal but the time zone is different from German Time (i.e. GMT+1).
- (11) Alarm sound duration: there are two options available, "1 minute" and "2 minutes".
- (12) Second only can be adjusted to 0.

7.3 Daily Alarm Function:

- Press "MODE" button and select to view alarm time, "ALARM TIME" flashes on the display

- When viewing the alarm time, hold “MODE” button for 3 seconds to enter alarm time setting. Press “+” or “-” button to adjust the alarm time. Press “MODE” button to confirm the setting.







7.4 Snooze Alarm Function:

- Press “ALARM  ” button to activate or deactivate the alarm. If the alarm is on, alarm icon “  ” appears on the display.
- When alarming, press any buttons to stop alarm. Otherwise, base on the previous setting of alarm sound duration, the alarm alerts for 2 minutes or 1 minute, then stops automatically.

8. Thermometer

If the temperature is out of the measurable range, LL.L (beyond the minimum temperature) or HH.H (beyond the maximum temperature) will be shown on the LCD.

8.1 Temperature Alert function

- Press “ALERT” button to select to activate or deactivate outdoor temperature alert function.
- press ALERT button and select to:
 - ◇ Activate outdoor upper temperature alert, the icon “  ” besides outdoor temperature digit would display.
 - ◇ Activate outdoor lower temperature alert, the icon “  ” besides outdoor temperature digit would display.
 - ◇ Activate outdoor upper& lower temperature alert, the icon “  ” besides outdoor temperature digit would display.
 - ◇ Deactivate outdoor temperature alert, alert icon disappears.
- Hold “ALERT” button for 3 seconds to enter outdoor temperature alert setting. Icon “  ” or “  ” besides outdoor temperature’s digits flash. Press “+” or “-” button to adjust the setting value, press “ALERT” to confirm the setting. Setting Sequence as follow: Upper limit of temperature, Lower limit of Temperature.
- When it’s alerting, the corresponding icon “  ” or “  ” and temperature digit would flash on the LCD. Press any buttons to stop the alert sound

9. Low battery indication:

The low battery icon “  ” turns on (below the outdoor temperature), indicating that outdoor sensor is in low battery status, the batteries should be replaced.

The low battery icon “” turns on (besides the date), indicating that main unit is in low battery status, the batteries should be replaced.

10. Precautions

- Use a pin to press the reset button if the Unit does not work properly.
- All setting modes will automatically exit in 15 seconds without any adjustment.
- The clock loses its time information when the battery is removed.
- Avoid placing the clock near interference sources/metal frames such as computer or TV sets.
- Do not expose it to direct sunlight, extreme heat, cold, high humidity or wet areas
- The outdoor sensor must not be set up and installed under water. Set it up in away direct sunlight and rain
- Never clean the device using abrasive or corrosive materials or products. Abrasive cleaning agents may scratch plastic parts and corrode electronic circuits



Supplier:

Jasněna Vláhová, s.r.o.

Přibyslav 77, 549 01 Nové Město nad Metují, CZ

www.vlahova.cz

i

1.1 Zeit

- Funkzeit (RC-DCF)
- 12/24-Stundenmodus
- Schlummerfunktion
- Tag in der Woche in 10 Sprachen

1.2 Temperatur

- Messbarer Innen-Temperaturbereich: -10°C ~+ 50°C
- Einheiten °C / °F zur Auswahl
- Messbarer Außen-Temperaturbereich: -20 ~ 50°C

1.3 Drahtloser Sensor

- Funksignalfrequenz 433 MHz
- Übertragungreichweite: 70 Meter (im offenen Raum).
- Anzeige für niedrigen Batteriestand des externen Sensors

- Kann an einer Wand befestigt oder auf horizontaler Fläche gestellt werden.

2. Beschreibung

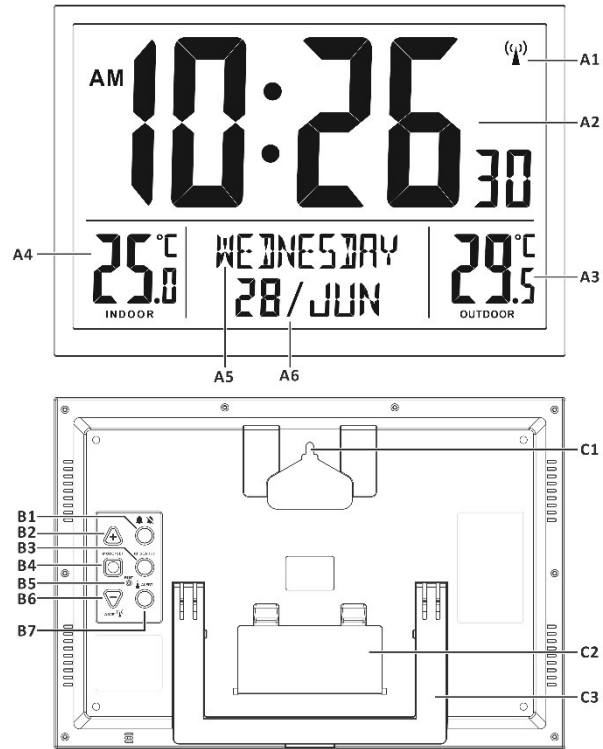

Teil A:

A1: Funksymbol

A2: Zeitanzeige

A3: Außentemperatur

A4: Innentemperatur

A5: Datum, Wochentag

Teil B:

B1: Knopf "ALARM"  

B2: Knopf "+"

B3: Knopf "RF SEARCH"

B4: Knopf "MODE/SET"

B5: Knopf "RESET"

B6: Knopf "-/  "

B7: Knopf "ALERT"

Teil C:

C1: Loch für das Aufhängen an die Wand

C2: Batteriefach

C3: Ständer

3. Außensensor

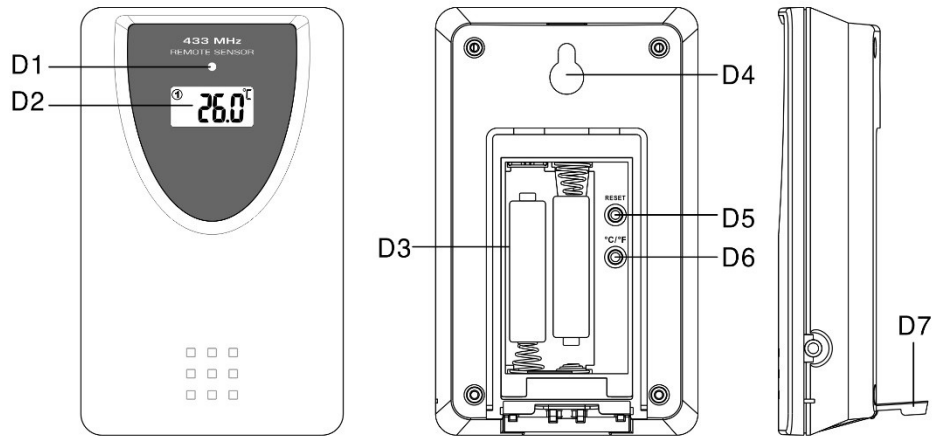

D1: LED-Signalübertragungsanzeige

D2: Außentemperatur

D3: Batteriefach

D4: Loch für das Aufhängen an die Wand

D5: Knopf "RESET"

D6: Knopf °C/°F"

D7: Ständer

4. Am Anfang:

4.1 Hauptteil:

- Entfernen Sie die Batterieabdeckung [C2].
- Legen Sie 6 AA Batterien nach der angezeigten +/- Polarität ein.
- Schließen Sie die Batterieabdeckung [C2].

4.2 Außensensor:

- Das Batteriefach (D3) des Außensensors befindet sich unter der hinteren Abdeckung.
- Legen Sie 2 AAA Batterien nach der angezeigten +/- Polarität ein.

5. Inbetriebnahme:

5.1 Hauptteil:

Das Hauptgerät kann mit dem Ständer auf jeder ebenen Fläche (C3) aufgestellt oder mit dem Aufhängeloch (C1) auf der Rückseite des Geräts an der Wand montiert werden.

5.2 Außensensor

Der Fernbedienungssensor sollte sicher auf einer horizontalen Fläche montiert werden.

Hinweis: Die Übertragungen zwischen Empfänger und Sender können im offenen Raum bis zu 70 m weit reichen. Im offenen Raum gibt es keine störenden Hindernisse wie Gebäude, Bäume, Fahrzeuge, Hochspannungsleitungen usw.



6. Funksignalübertragung:

- Nach dem Einlegen der Batterien beginnt das Hauptgerät automatisch mit dem Empfang der Übertragung vom Außentemperatursensor. Das Radiofrequenzsymbol „“ erscheint auf dem LCD.
- Nach dem Einlegen der Batterien sendet der Außensensor automatisch die Temperaturinformationen an das Hauptgerät.
- Wenn sich das Hauptgerät nicht innerhalb der ersten 3 Minuten nach dem Einlegen der Batterien mit dem externen Sensor verbindet, zeigt das Display „- - .-“.
- Halten Sie die „RF SEARCH“-Taste 3 Sekunden lang gedrückt, um den Empfang manuell zu starten.
- Drücken Sie die Taste „C/F“, um zwischen der Anzeige der Temperatur in Grad Celsius oder Fahrenheit zu wechseln.

7. Zeit- und Weckereinstellung:

7.1 Automatische Zeiteinstellung von dem DCF-Signal:

- Nachdem Sie die Batterien eingelegt haben, beginnt die Uhr automatisch das DCF-Signal zu suchen. Funksymbol „“ blinkt auf dem Bildschirm.

 blinkt. Das heißt, dass das DCF-Signal empfangen wird.	 leuchtet. Das heißt, dass der Signalempfang gelungen ist.	 verschwindet. Das heißt, dass der Signalempfang misslungen ist.
--------------------------------------------------------------------------------------------------------------------------------------------	-----------------------------------------------------------------------------------------------------------------------------------------------	------------------------------------------------------------------------------------------------------------------------------------------------------

- Die Uhr aktualisiert den Signalempfang täglich um 03:00 für die genaueste Zeit. Falls die Signalsuche misslingt, wird sie abgebrochen, „“ verschwindet von dem Bildschirm und die Signalsuche endet.

- Sie können die Signalsuche auch manuell aktivieren, indem Sie den Knopf „“ (B6) drei Sekunden lang gedrückt halten
Jeder Versuch, ein Signal zu empfangen, dauert mehrere Minuten.

- Sie beenden die Signalsuche, indem Sie den Knopf „“ 3 Sekunden lang gedrückt halten
- „DST“ leuchtet auf dem Bildschirm, wenn die Sommerzeit angezeigt wird

7.2 Manuelle Zeiteinstellung:

- Halten Sie im Zeitanzeigemodus die Taste „MODE“ 3 Sekunden lang gedrückt, um zur manuellen Zeit-/Kalendereinstellung zu gelangen.
- Drücken Sie die Taste „+“ oder „-“, um den gewünschten Wert einzustellen, und drücken Sie die Taste „MODE“, um jede Einstellung zu bestätigen. Halten Sie die Tasten „+“ oder „-“ gedrückt, um die Einstellung zu beschleunigen.
- Die Einstellungsreihenfolge ist wie folgt: Signalempfang für 12/24-Stunden-Zeitanzeige ein/aus, Zeitzone, Sprache der Wochentagsanzeige, Stunde, Minute, Sekunde, Jahr, Monat, Tag, Temperaturanzeigeeinheit, Weckerdauer.
- Der Wochentag kann in 10 Sprachen angezeigt werden: Deutsch, Englisch, Französisch, Italienisch, Niederländisch, Spanisch, Dänisch, Tschechisch, Polnisch, Schwedisch.

Notiz:

(13) Wenn Sie 15 Sekunden lang keine Taste drücken, wird die Einstellung automatisch beendet.

(14) Zeitzone: Die Zeitzone wird für Länder verwendet, in denen das DCF-Zeitsignal empfangen werden kann, die Zeitzone jedoch von Deutschland abweicht. Wenn die Landeszeit 1 Stunde vor der deutschen Zeit ist, sollte die Zone auf 01 eingestellt werden. Dann stellt sich die Uhr automatisch 1 Stunde vor dem empfangenen Signal.



(15) Alarmdauer: zwei Optionen – 1 Minute und 2 Minuten.

(16) Sekunden können nur auf 0 gesetzt werden.

7.3 Wecker:

- Drücken Sie die Taste „MODE“, um die Weckzeit anzuzeigen. "WECKZEIT."
- Halten Sie beim Anzeigen der Weckzeit die Taste „MODE“ 3 Sekunden lang gedrückt, um die Weckzeiteinstellung aufzurufen. Drücken Sie die Taste „+“ oder „-“, um die gewünschte Weckzeit einzustellen. Drücken Sie die Taste „MODE“, um die Einstellung zu bestätigen.



7.4 Schlummerfunktion:

- Drücken Sie die Taste "ALARM   ", um den Alarm ein-/auszuschalten. Wenn der Alarm eingeschaltet ist, auf dem Display wird "  " angezeigt.
- Wenn der Wecker klingelt, drücken Sie eine beliebige Taste, um ihn auszuschalten. Andernfalls läutet der Wecker je nach vorheriger Einstellung der Wecktonlänge 2 Minuten oder 1 Minute lang und schaltet sich dann automatisch aus.

8. Thermometer:

- Falls die Temperatur außer des messbaren Bereichs ist, wird LL.L (unter der min. Temperatur) oder HH.H (über der max. Temperatur) auf dem Bildschirm gezeigt

8.1 Temperatur-Warnfunktion:

- Drücken Sie die Taste "ALERT", um die Alarmfunktion der Außentemperatur zu aktivieren/deaktivieren.
- Drücken Sie die ALERT-Taste und:
 - ◇ und aktivieren Sie die höchste Außentemperaturwarnung. Auf dem Display wird dann das Symbol "  " neben der Außentemperatur angezeigt.
 - ◇ und aktivieren Sie die niedrigste Außentemperaturwarnung. Auf dem Display wird dann das Symbol "  " neben der Außentemperatur angezeigt.
 - ◇ und aktivieren Sie die höchste und niedrigste Außentemperaturwarnung. Auf dem Display wird dann das Symbol "  " neben der Außentemperatur angezeigt.
 - ◇ deaktivieren Sie den Außentemperaturalarm, das Symbol verschwindet.

- Halten Sie die Taste "ALERT" 3 Sekunden lang gedrückt, um die Einstellungen für den Außentemperaturalarm aufzurufen. Das Symbol " ▲ " oder " ▼ " blinkt neben der Außentemperatur. Drücken Sie die Taste "+" oder "-", um den Wert einzustellen, und drücken Sie "ALERT", um die Einstellung zu bestätigen. Das Einstellverfahren ist wie folgt: Obere Temperaturgrenze, Untere Temperaturgrenze
- Wenn eine Warnung ausgelöst wird, blinkt das entsprechende Symbol neben der Temperatur. Drücken Sie eine beliebige Taste, um den Alarmton abzustellen.

9. Anzeige für niedrige Batterie:

Die Anzeige für schwache Batterie "  " unter der Außentemperatur leuchtet auf. Dies bedeutet, dass die Batterie des Außensensors schwach ist und ausgetauscht werden sollte.

Die Anzeige für schwache Batterie "  " neben dem Datum leuchtet auf. Dies bedeutet, dass das Hauptgerät eine schwache Batterie hat, die Batterien sollten ausgetauscht werden.

10. Hinweis:

- Wenn das Gerät nicht ordnungsgemäß funktioniert, drücken Sie die Reset-Taste mit einer Nadel.
- Alle Einstellungsmodi werden automatisch beendet, wenn 15 Sekunden lang keine Taste gedrückt wird.
- Nach dem Entfernen der Batterie verliert die Uhr die Zeitinformationen.
- Stellen Sie die Uhr nicht in der Nähe von Geräuschquellen/Metallrahmen wie Computern oder Fernsehern auf.
- Setzen Sie die Uhr nicht direktem Sonnenlicht, extremer Hitze, Kälte, hoher Luftfeuchtigkeit oder Nässe aus.
- Der Außensensor darf nicht unter Wasser platziert und installiert werden. Stellen Sie es vor direkter Sonneneinstrahlung und Regen geschützt auf.
- Reinigen Sie das Gerät niemals mit scheuernden oder ätzenden Materialien oder Produkten. Scheuermittel können Kunststoffteile zerkratzen und elektronische Schaltkreise korrodieren.



Lieferant:

Jasněna Vláhová, s.r.o.

Přibyslav 77, 549 01 Nové Město nad Metují, CZ

www.vlahova.cz