

# Návod na používání

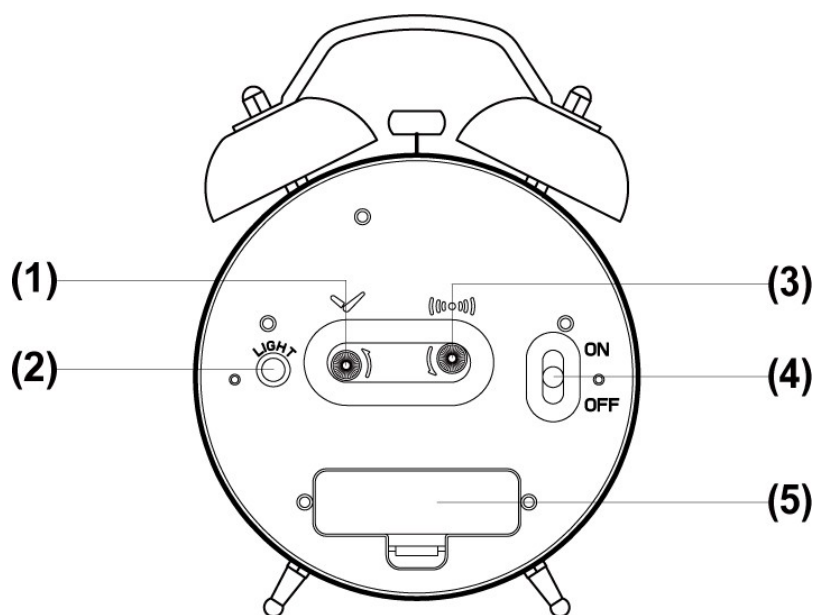

- 1) Kolečko pro nastavení času
- 2) Tlačítko SVĚTLO (light)
- 3) Kolečko pro nastavení času buzení
- 4) Tlačítko pro ovládání budíku (ON= zapnuto/ OFF= vypnuto)
- 5) Prostor pro baterie

1. Sejměte kryt prostoru na baterie (1) a vložte jednu tužkovou (AA) baterii podle naznačené +/-polarity. Vraťte kryt baterie na původní místo
2. Otáčením kolečka pro nastavení času (1) Nastavte správný čas.
3. Otáčením kolečka pro nastavení času buzení (3) Nastavte požadovaný čas buzení.
4. Přesunutím posuvného přepínače (4) do polovy ON funkci budík zapnete- v nastavený čas se rozezní zvuková signalizace.
5. Přesunutím posuvného přepínače (4) do polohy OFF budík úplně vypnete.
6. Světlo: Pro osvětlení číselníku stiskněte tlačítko LIGHT. Po uvolnění tlačítka světlo zhasne.